

Smart Next

INSTRUKCJA OBSŁUGI

m³
30-180

elektrody
10.000h

pH

g/l
°C



Modele

7	7 P H
12	12PH
21	21PH
30	30PH
40	40PH

ASTRALPOOL 

WAŻNE:Instrukcja która trzymacie w dłoniach zawiera podstawowe informacje dotyczące bezpieczeństwa montażu i użytkowania produktu. Zaleca się przeczytanie instrukcji zarówno przez instalatora jak i użytkownika produktu. Należy zachować instrukcje do późniejszego użytku.



Usuwanie produktów elektrycznych i elektronicznych domowego użytku na terenie Uni Europejskiej

Produktów oznaczonych tym symbolem, nie wolno mieszać ani wyrzucać wraz z odpadami domowymi po zakończeniu użytkowania. Użytkownik jest odpowiedzialny za wyeliminowanie tego rodzaju odpadów, składując je w punkcie recyklingu przystosowanym do selektywnego usuwania odpadów elektrycznych i elektronicznych. Odpowiedni recykling i przetwarzanie tych odpadów w istotny sposób przyczynia się do ochrony środowiska i zdrowia użytkowników. W celu uzyskania dalszych informacji dotyczących punktów zbiórki tego rodzaju odpadów prosimy o kontakt ze sprzedawcą, u którego zakupiono produkt, lub z władzami miejskimi.

Instrukcja opisuje prace i konserwację urządzenia MOD. XX i MOD. XX-PH systemu elektrolizy. W celu uzyskania optymalnych właściwości urządzenia zaleca się przestrzegać poniższych zaleceń:

1 Cechy ogólne:

Po zamontowaniu urządzenia, należy rozpuścić w wodzie basenowej odpowiednią ilość soli. Zasolona woda przepływać będzie przez komorę elektrolizy zlokalizowaną w pomieszczeniu technicznym. System elektrolizy składa się z dwóch elementów: komory elektrolizy i skrzynki sterującej. W komorze elektrolizy zainstalowano płytki elektrolizy pokryte tytanem (elektrody). Podczas przepływu prądu elektrycznego przez komorę, następuje rozpad soli i wytwarzany jest chlor. Dodatkowo w komorze zainstalowano czujnik wykonujący pomiary temperatury wody.

Odpowiedni poziom chloru w niecce gwarantuje dezynfekcję wody i zapewnia jej bezpieczeństwo do użytkowania. System elektrolizy zapewnia produkcję chloru wtedy kiedy włączony jest układ filtracji wody basenowej.

Skrzynkę elektrolizy wyposażono w szereg urządzeń zabezpieczających, aktywowanych w momencie nieprawidłowej pracy systemu. Urządzenie monitoruje również prawidłowy poziom zasolenia wody.

Urządzenie posiada, zapobiegający formowaniu się na elektrodach osadów wapiennych, system samoczyszczenia. Ponad to modele XX-PH zawierają wbudowany układ kontroli PH.

2 Ostrzeżenia i zalecenia:

- Urządzenie powinno zostać zamontowane przez wykwalifikowany personel.
- Należy zainstalować niezbędne urządzenia zabezpieczenia elektrycznego.
- Producent nie ponosi odpowiedzialności za instalację, użytkowanie i konserwację niezgodne z przeznaczeniem.
- Urządzenie powinno być zasilane prądem 230VAC, 50/60 Hz.
- Sprawdzić czy wszystkie połączenia elektryczne wykonano starannie co przeciwdziała przegrzaniu urządzenia.
- Przed instalacją lub wymianą jakiegokolwiek elementu odłączyć urządzenie od zasilania, do wszelkich wymian używać wyłącznie oryginalnych części zamiennych.
- Urządzenie generuje ciepło, należy więc instalować je w dobrze wentylowanym pomieszczeniu. Nie instalować w pobliżu łatwopalnych materiałów.
- Nie wolno instalować urządzenia w miejscu które może zostać zalane.

3

Zawartość



SN2



SN2-PH

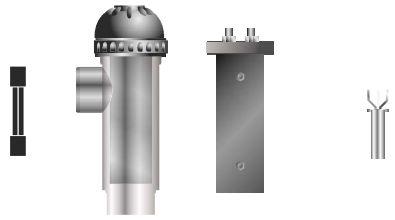

bezpiecznik

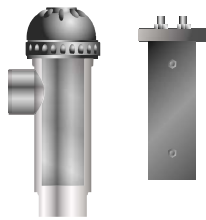

komora
elektrolizy



elektrody



sonda
temperatury

POMPA

70054

Perystaltyczna

Filtr



Transparentny Biały
(PVC6X4) (PE6X4)

2 m



2 m

Injektor



3/8"

Czujnik przepływu
(opcja)

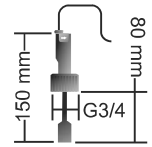

sonda



pH 4,0

pH 7,0

roztwory buforowe



uchwyt sond

4

Wymiary

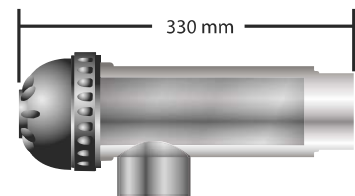
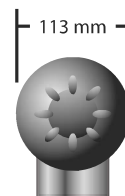

7/12
gr Cl₂/h

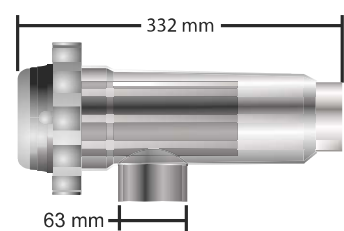

21/30/40
gr Cl₂/h

pH

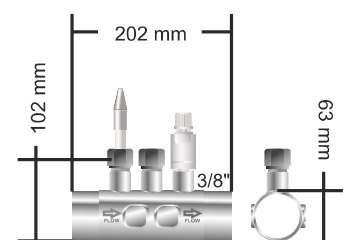
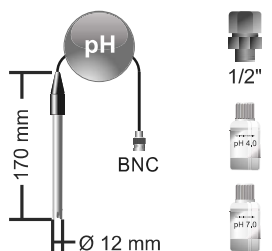

Opis



Skrzynka sterująca

Model

Opis	7 / 7 pH	12 / 12 pH	21 / 21 pH	30 / 30 pH	40 / 40 pH
ZASILANIE	230 V ac 50/60 Hz.				
KONSUMPCJA (A ac)	0,2 A	0,4 A	0,4 A	0,8 A	0,9 A
BEZPIECZNIK (5x20mm)	1AT	2AT	2AT	3,15AT	4AT
WYJŚCIE (A dc)	3,5 A x 2	6 A x 2	3,5 A x 6	6 A x 5	6,5 A x 6
PRODUKCJA (gr Cl ₂ /h)	6 -7	10 -12	17 - 21	24 - 30	31 - 40
m ³ BASENU (16 - 24° C)	30	60	100	140	180
m ³ BASENU (+25° C)	25	50	80	120	160
ZASOLENIE	5 - 12 g/l (5 - 6 g/l zalecane)				
TEMPERATURA POMIESZCZENIA	max. 40°C				
OBUDOWA	ABS				
ODWRÓCONA POLARYZACJA	2h, 3h i test 2'(soft)				
KONTROLA PRODUKCJI	0-100% (10 poziomów produkcji)				
GAZOWY CZUJNIK PRZEPŁYWU	TAK (zawsze aktywny)				
CZUJNIK PRZEPŁYWU	TAK (fabrycznie nieaktywny)				
KONTROLA PRODUKCJI PRZY ZAMKNIĘTEJ ZWIJARCE	programowalny 0% - 90%, wejście bezpotencjałowe				
ZEWNĘTRZNA KONTROLA PRODUKCJI	TAK, wejście bezpotencjałowe				
SPRAWDZENIE PRACY ELEKTROD	TAK				
FUNKCJA ZATRZYMANIA POMPY	Tak , konfiguracja 1...120min				
TEST ZASOLENIA	Tak, g/l				
ALARM ZASOLENIA	Tak, diody niskiego i wysokiego stanu				
Setup menu	Tak				
Modbus & Poolstation	Tak, niez izolowany				
TEMPERATURA WODY	tak 0-50°C				

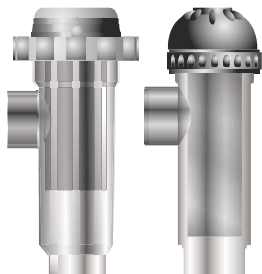

Komora elektrolizy

Model

Opis	7 / 7 pH	12 / 12 pH	21 / 21 pH	30 / 30 pH	40 / 40 pH
Elektrody (samoczyszczące tytanowe)	żywność 8.000 - 10.000 h				
Przepływ minimalny (m ³ /h)	2	3	5	6	8
Ilość elektrod	3	5	7	11	13
Materiał	pochodna metaakrylu				
Podłączenie	klejone PVC Ø 63 mm				
Ciśnienie maksymalne	1 Kg/cm ²				
Temperatura pracy	15 - 40°C max				
Czujnik temperatury	TAK				



Kontroler pH

Model

Opis	7 pH	12 pH	21 pH	30 pH	40 pH
Zakres pomiarowy	0.0 - 9.9 (pH)				
Zakres kontrolny	7.0 - 7.8 (pH)				
Dokładność	± 0,01 pH				
Kalibracja	Automatyczna roztworami buforowymi				
Wyjścia kontrolne (pH)	Jedno 230 V / 500 mA ac max (pompa dozująca)				
Sensor pH	obudowa epoksydowa 12x150mm, 0-80°C, zakres 0-12 (pH)				



ZESTAW POMPOWY

70054

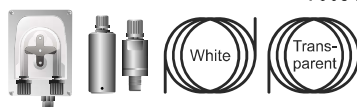

6

Schemat instalacji

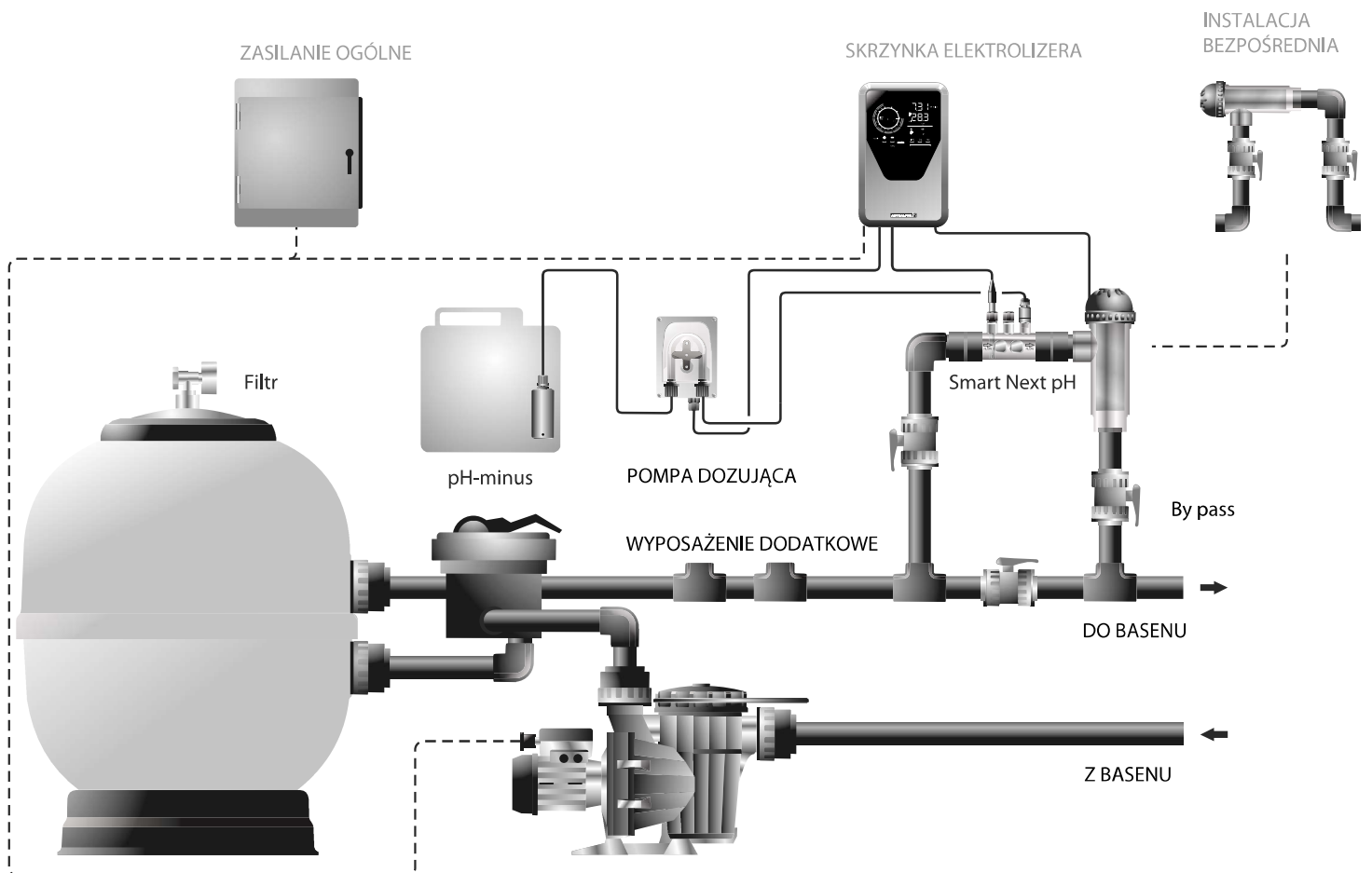

7

Instalacja skrzynki sterującej ELEKTROLIZERA

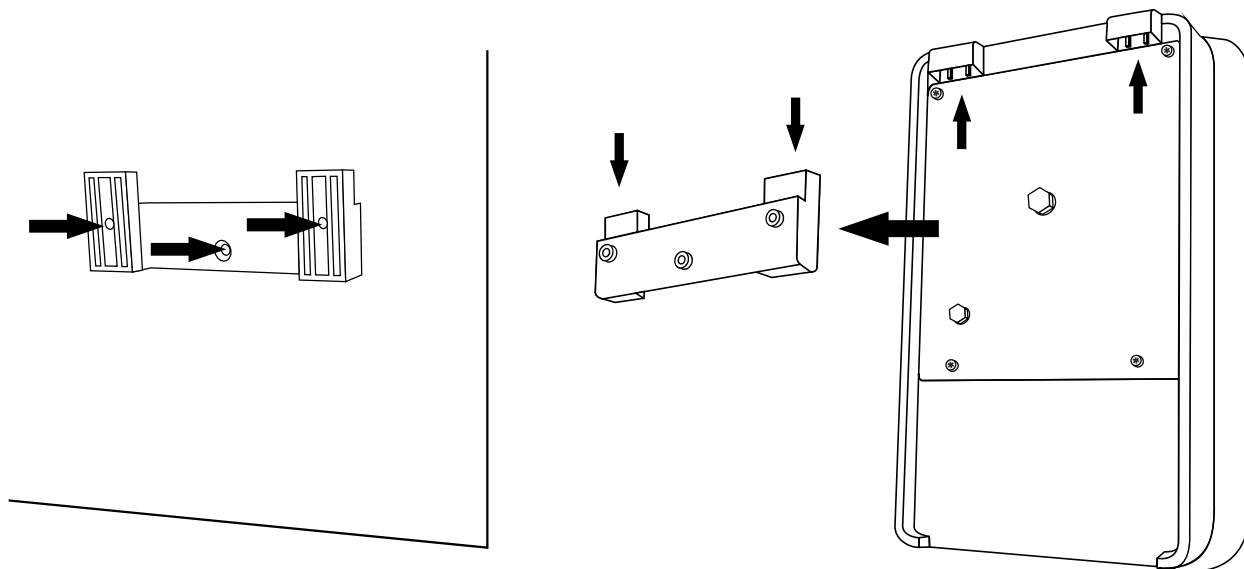

Skrzynkę sterującą elektrolizera należy instalować poziomo na stabilnej ścianie jak pokazano na schemacie. Pomieszczenie powinno być dobrze wentylowane i czyste. Urządzenie nie nadaje się do instalacji NA ZEWNĄTRZ pomieszczenia.

Należy ją również odsunąć od komory elektrolizy tak, aby nie została przypadkowo ochlapana woda.

Z powodu formowania się korozyjnych oparów pochodzących z korektora pH. Nie wolno instalować komory elektrolizy w pobliżu magazynów chemii. Zalecamy stosowanie środków chemicznych na bazie wodorosiarczanu sodu lub rozcieńzonego kwasu siarkowego. Skrzynka elektrolizera musi zostać połączona z główną skrzynką elektryczną basenu w taki sposób, że w przypadku braku pracy pompy obiegowej, nie pracuje również komora elektrolizy.

8

Instalacja komory elektrolizy

Komora elektrolizy wykonana jest z transparentnego polimeru, w środku zamontowano płytki elektrolizy. Komora musi być instalowana wewnątrz pomieszczenia i ZAWSZE za filtrem oraz innymi elementami w instalacji technologii wody basenowej. Miejsce instalacji musi uwzględniać dostęp serwisowy do wymiany elektrod. Zaleca się montaż komory elektrolizy na by-passie, z izolacją zaworami. Konieczne jest również zawór regulacyjny na głównym rurociągu, do regulacji przepływu. Przed instalacją należy brać pod uwagę poniższe zalecenia:

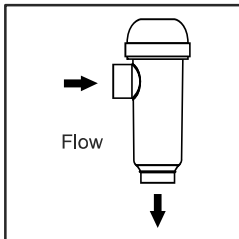

Konieczne respektować kierunek przepływu oznaczony na komorze. Należy bezwzględnie zapewnić minimalny przepływ wskazany w karcie technicznej dla konkretnego modelu.

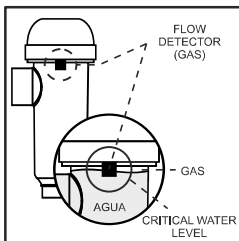

System detekcji przepływu aktywuje się w przypadku braku lub za małego przepływu przez komorę elektrolizy. Jeżeli generowane w komorze gazy, nie są odpowiednio usuwane, tworzące się bąble izolują elektrycznie dodatkową elektrodę (detekcja elektroniczna). Z tego powodu komora elektrolizy i elektrody muszą być prawidłowo umieszczone (w najwyższej strefie komory). Poniżej wskazano możliwe sposoby montażu.

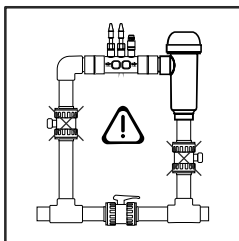

UWAGA: jeżeli zawory in-out zostaną zamknięte jednocześnie, detektor przepływu (gazowy) nie będzie pracował prawidłowo, co może powodować uszkodzenie komory. Sytuacja taka jest ekstremalnie rzadka, jednakże najłatwiej jej zapobiec blokując zawór na powrocie do basenu w pozycji OTWARTEJ tak aby nie mógł zostać przypadkowo zamknięty.

Inne konfiguracje są akceptowalne jedynie pod warunkiem detekcji bąbli powietrza przy braku satysfakcjonującego przepływu.

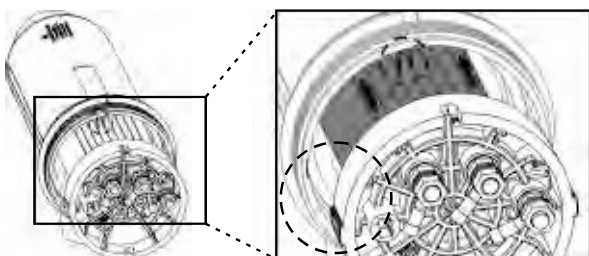
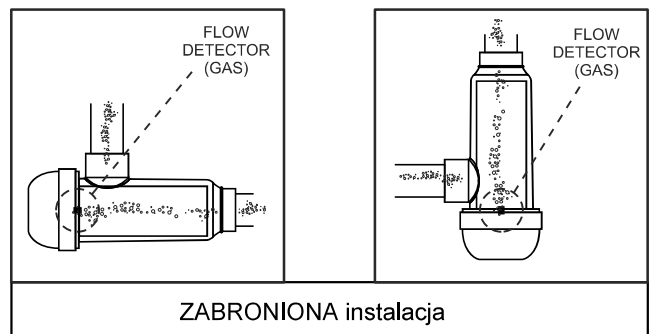
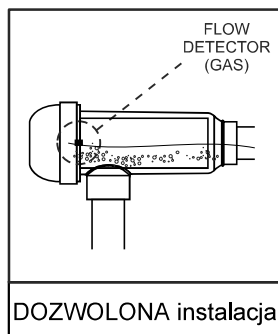
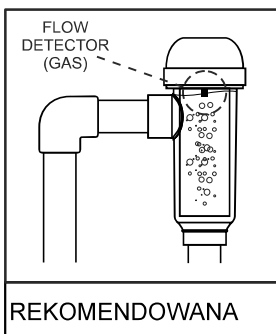

Elektrody muszą być prawidłowo umieszczone w komorze elektrolizy, centralna elektroda musi zostać dopasowana do odpowiedniego znacznika w komorze. (zgodnie z modelem)

flow detector (gas) - gazowy detektor przepływu

9

Podłączenie

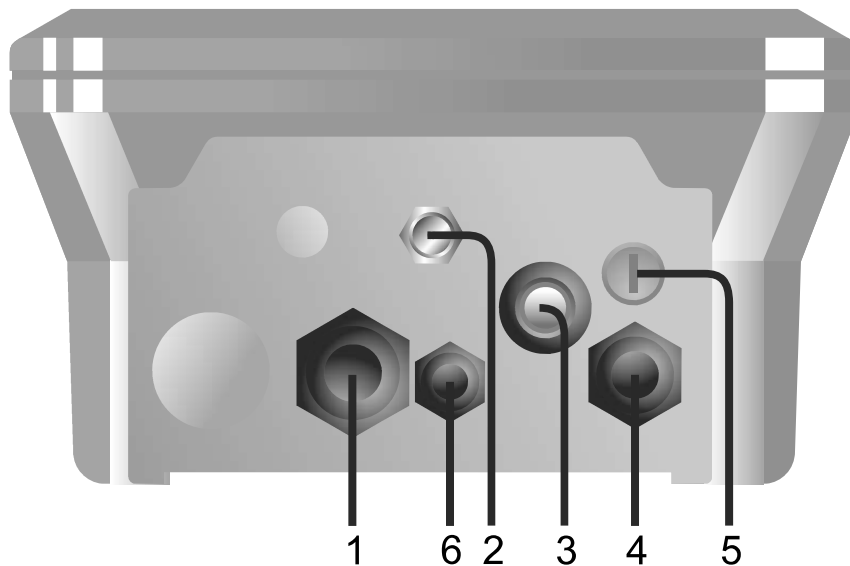

- | | | |
|--------------------|--------------------------|----------|
| 1 | 2 | 3 |
| podłączenie komory | podłączenie BNC sondy pH | włącznik |
| 4 | 5 | 6 |
| zasilanie 230 V AC | bezpiecznik | pompa pH |

10

Podłączenie elektryczne komory elektrolizy

Należy wykonać połączenie pomiędzy płytkami elektrolizy a skrzynką sterującą elektrolizera zgodnie z załączonym schematem. Nie wolno dokonywać żadnych modyfikacji (sekcji, długości kabli itp) w tym połączeniu.

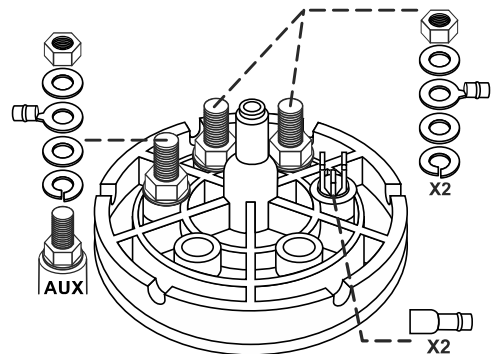
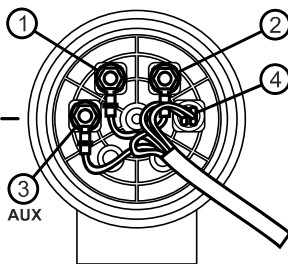
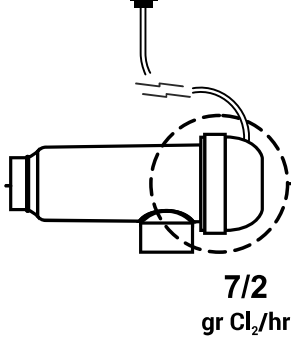
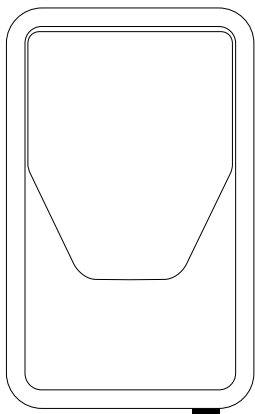

21
gr Cl₂/hr

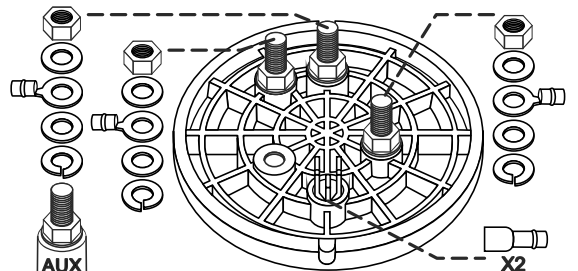
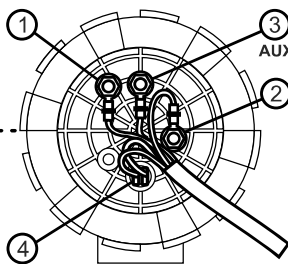
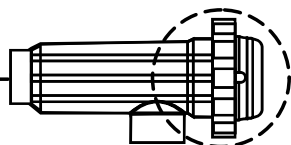

30/40
gr Cl₂/hr

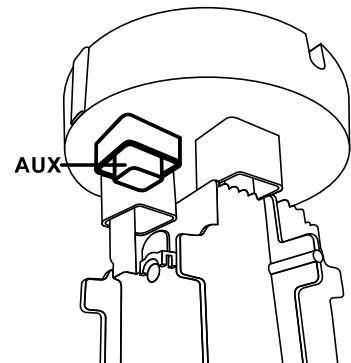
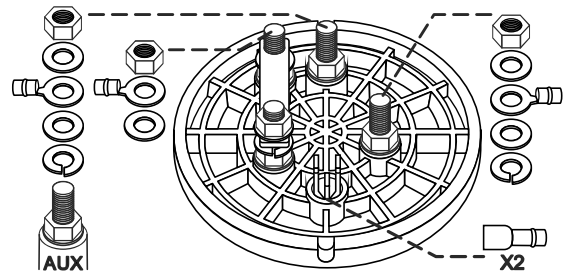
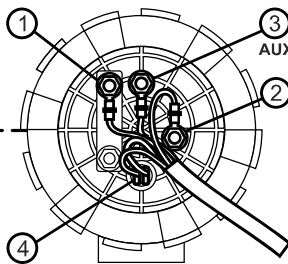
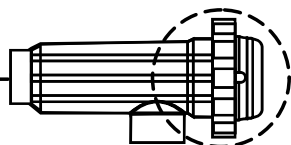

11

Instalacja sondy pH (tylko model MOD. XX-PH)

1. Umieść sondę pH w odpowiednim miejscu w uchwycie (A).
2. W tym celu poluzuj nakrętkę i umieść sondę w uchwycie.
3. Sensor musi być zainstalowany w uchwycie, ponieważ gwarantuje to, że jego końcówka zawsze pozostanie zanurzona w przepływającej wodzie.
4. **Zawsze montuj sensor pionowo lub w ostateczności pod kątem maksymalnym 40° (B).**

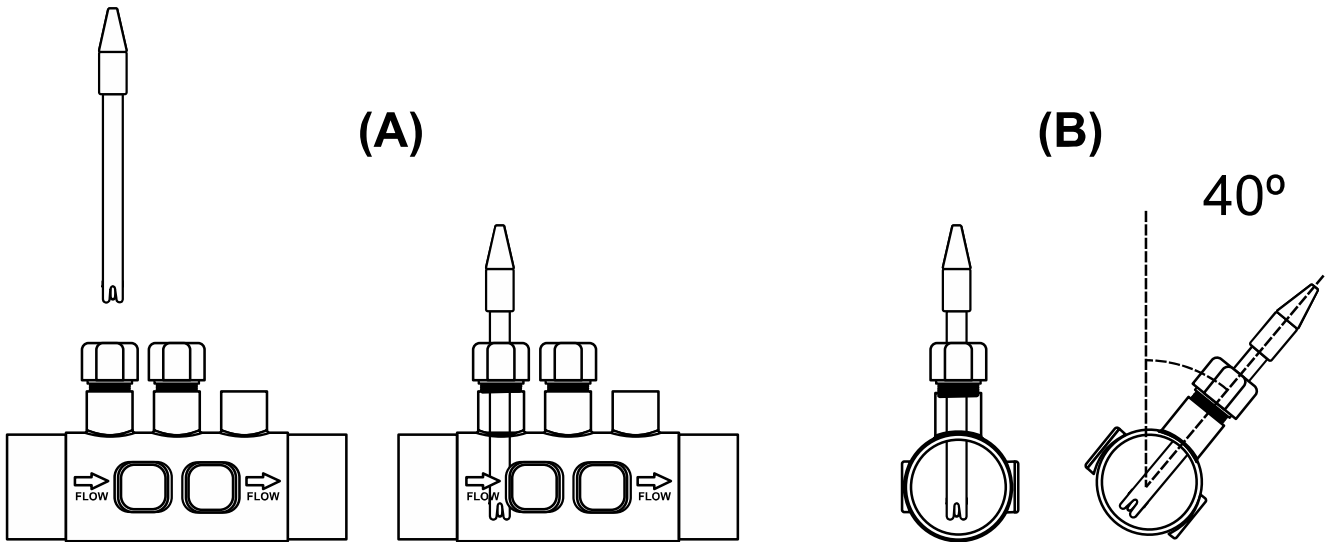

12

Funkcje urządzenia

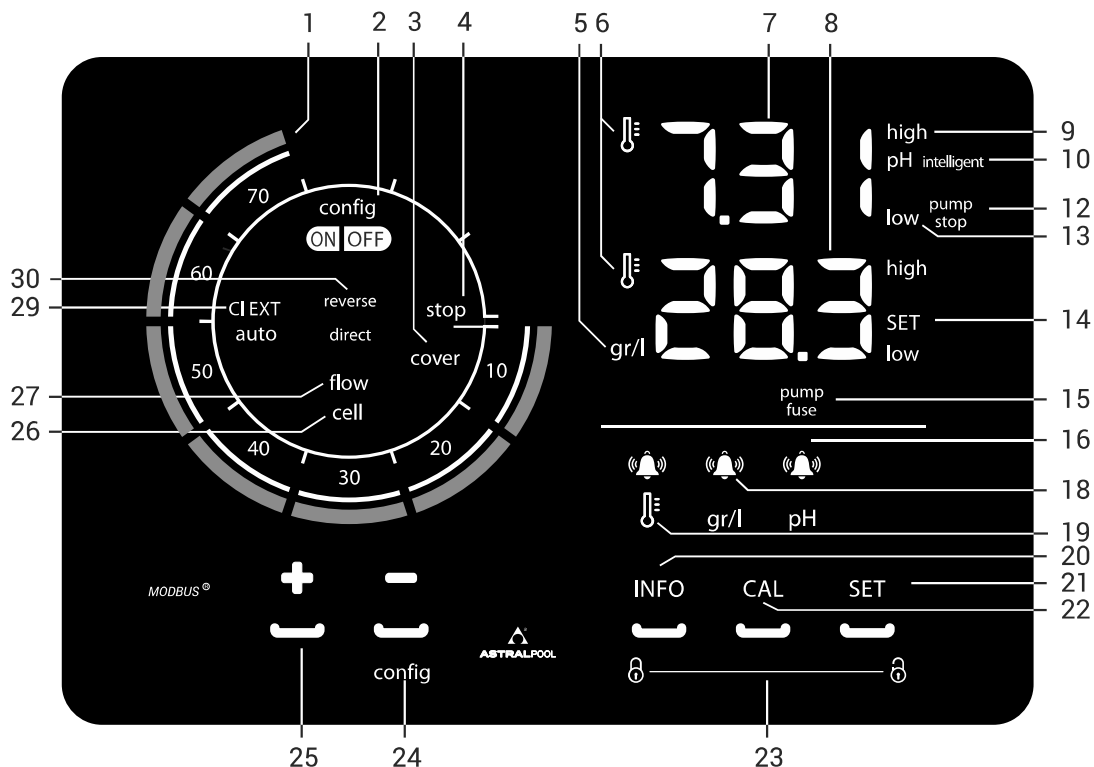

- 1 Skala produkcji (%)
- 2 Wskaźnik trybu konfiguracji
CONFIGURATION MODE indicator
- 3 Wskaźnik przykrycia. Aktywowany w standardzie,
COVER indicator
- 4 zatrzymanie systemu
System STOP
- 5 wskaźnik zasolenia
SALINITY indicator
- 6 temperatura wody
Water TEMPERATURE
- 7/8 wyświetlacz: Temp, pH, gr/L, set pH.
- 9 wskaźnik alarmu
HIGH (pH, Temp, gr/L) ALARM indicator.
- 10 wskaźnik aktywowanego trybu dozowania inteligentnego
Enabled INTELLIGENT DOSING mode indicator.
- 12 wskaźnik alarmu zatrzymania pompy
PUMP-STOP alarm indicator
- 13 wskaźnik alarmu
LOW (pH, Temp, gr/L) ALARM indicator
- 14 wskaźnik wartości zadanej pH
pH SET-POINT indicator
- 15 wskaźnik alarmu bezpiecznika pompy dozującej
DOSING PUMP FUSE ALARMA indicator
- 16 ikona alarmu pH
PH ALARM icon
- 18 ikona alarmu zasolenia (g/l)
SALINITY ALARM icon

- 19 ikona alarmu temperatury
TEMPERATURE ALARM icon
- 20 informacja o systemie
System INFORMATION key
- 21 menu konfiguracji SET-POINT
SET-POINT key & Config Menu
- 22 kalibracja PH
CALIBRATION key
- 23 blokada ekranu (aktywna/nieaktywna)
Screen LOCK (enabled/disabled)
- 24 obniżanie produkcji & menu konfiguracji (0%+10sec)
DECREASE production key & Config Menu (0%+10sec)
- 25 przycisk zwiększania produkcji
INCREASE production key
- 26 wskaźnik alarmu zużycia komory elektrolizy
RUN DOWN CELL ALARM indicator
- 27 wskaźnik alarmu przepływu: detektor gazowy (komora) lub czujnik przepływu
FLOW ALARM indicator: gas detector (flow cell) or flow-switch (flow)
- 28 wskaźnik zewnętrznej kontroli produkcji
EXTERNAL CONTROL indicator Prod (Cl2 ext, free potential)
- 30 wskaźnik systemu odwróconej polaryzacji
SELF-CLEANING system POLARITY indicator

18+19

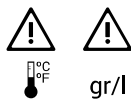

alarm konduktywności. system nie osiągnie 100% produkcji
ALARM conductivity. The system does not reach 100% production.

13

Zdejmowanie pokrywy

1. Usuń blokady (A) zlokalizowane na obudowie.
2. Odkręć śruby mocujące (B).
3. Usuń obudowę otwierając ją na zewnątrz

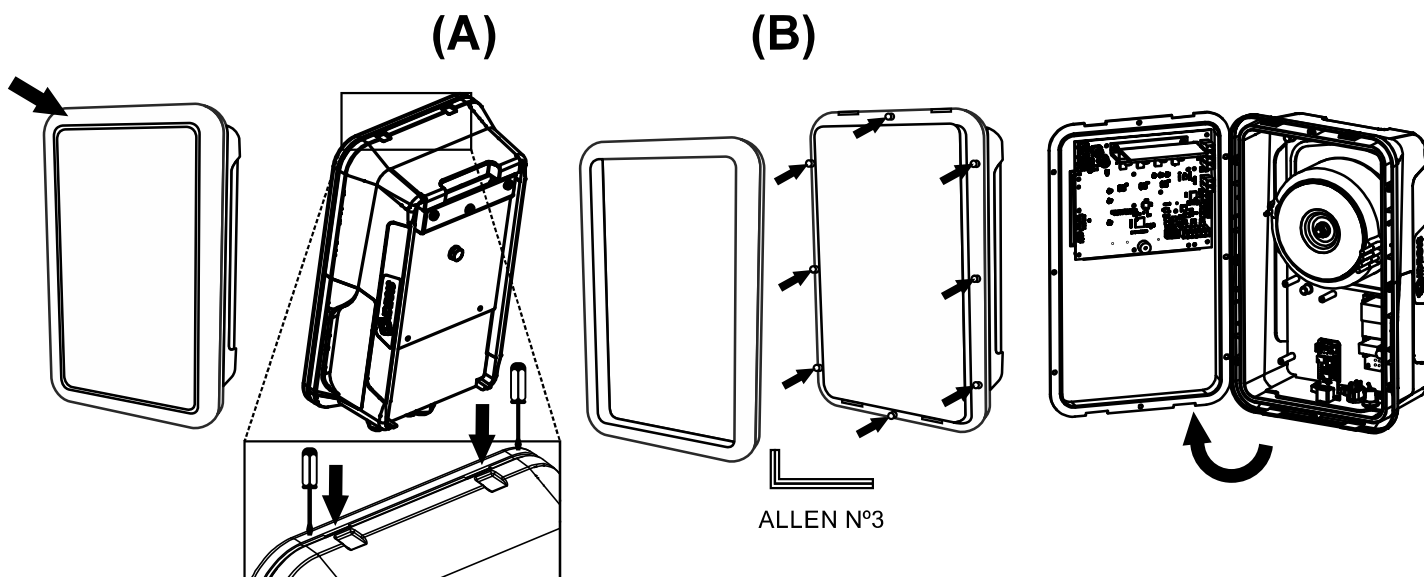

1. Sprawdzić czy filtr jest w 100% czysty, a woda w basenie nie zawiera miedzi, żelaza i alg.
2. Upewnić się, że urządzenia grzewcze w basenie są odpowiednie do stosowania ze słoną wodą.
3. Upewnić się, że balans wody w basenie jest prawidłowy. Jest to istotne ponieważ wyprodukowany chlor jest w takim przypadku wykorzystany bardziej efektywnie a płytki elektrolizy mają optymalny czas przydatności do użycia.
4. Woda powinna być utrzymywana w poniższych zakresach:
 - a) pH pomiędzy 7.2-7.6
 - b) Alkaliczność całkowita 80-120 ppm
5. System elektrolizy może pracować w zakresie zasolenia 3 – 12 g/l, zaleca się utrzymywać minimalny poziom soli 5 g/l, poprzez dodanie 5 kg na m³ wody, nie zawierającej wcześniej żadnej soli. Należy używać zwykłej soli kuchennej (sodium chloride), bez dodatków jodu. NIE WOLNO dodawać soli bezpośrednio do komory elektrolizy, najlepsze miejsce to bezpośrednio niecka basenu lub zbiornik przelewowy.
6. Po dodaniu soli, w sytuacji kiedy basen ma być użyty natychmiast, należy dodać do wody chloru. Wstępna dawka powinna wynosić 2 g/m³ kwasu trichlorowego.
7. Przed uruchomieniem elektrolizera, należy upewnić się, że pompa basenowa pracuje w sposób ciągły przez minimum 24 godzin, co zapewnia prawidłowe rozpuszczenie soli w wodzie.
8. Następnie należy włączyć urządzenie do pracy ustawiając poziom produkcji tak, aby koncentracja chloru w wodzie była pomiędzy wartościami 0.5 – 1.5 ppm.
UWAGA: w celu określenia poziomu chloru należy użyć niezależnego testera.
9. W przypadku basenów zewnętrznych zaleca się dodanie stabilizatora chloru w ilości 25-30 g/m³ (kwas cyjanurowy). Nie należy przekraczać poziomu 75 ppm. Dodanie tego produktu do wody pozwala przeciwdziałać niszczeniu chloru przez promieniowanie UV.

Płytki elektronicznej

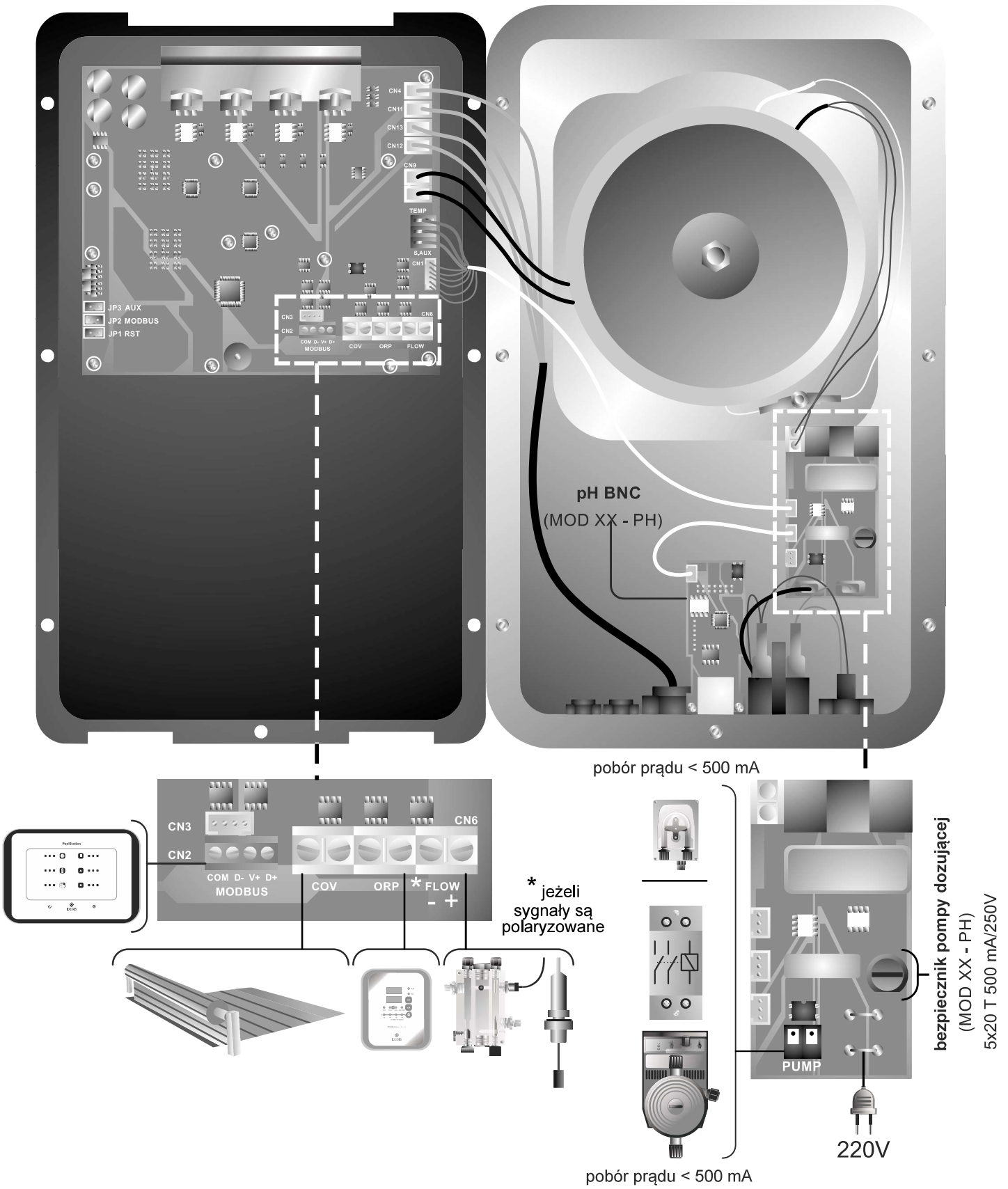

16

Smart Next + NN Connect

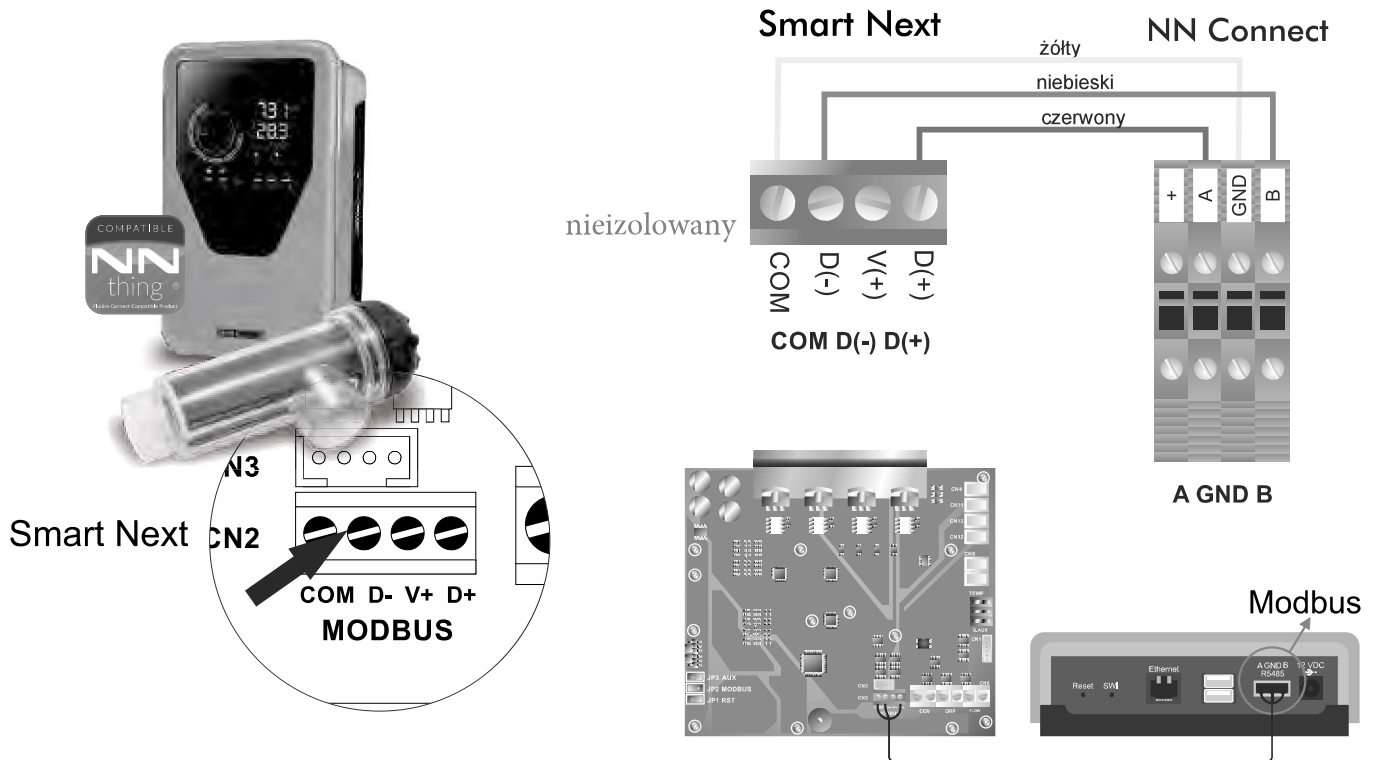

podłączenie Fluidra Connect Smart Next NN

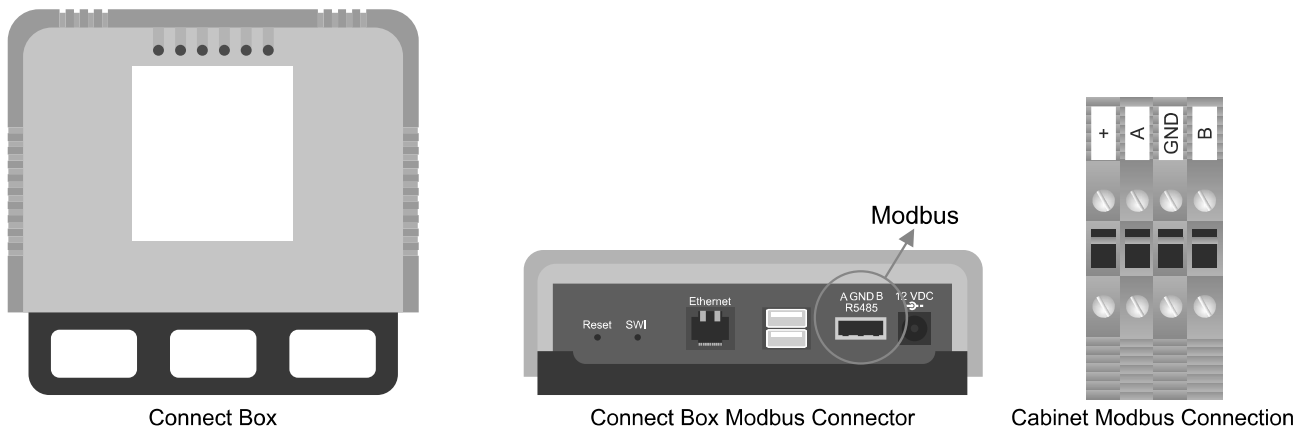

Connect Box	A	GND	B
Smart Next NN	D+	COM	D-

lub

Cabinet Fluidra Connect	A	GND	B
Smart Next NN	D+	COM	D-

ModBus używa kabli z 3 przewodami (poza oferta).

17

Odblokowywanie ekranu

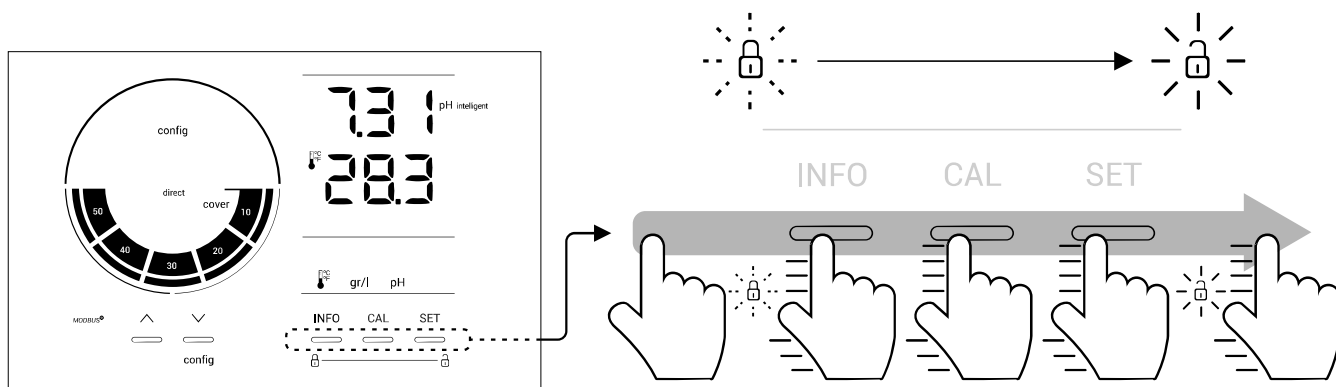

18

Menu ustawień

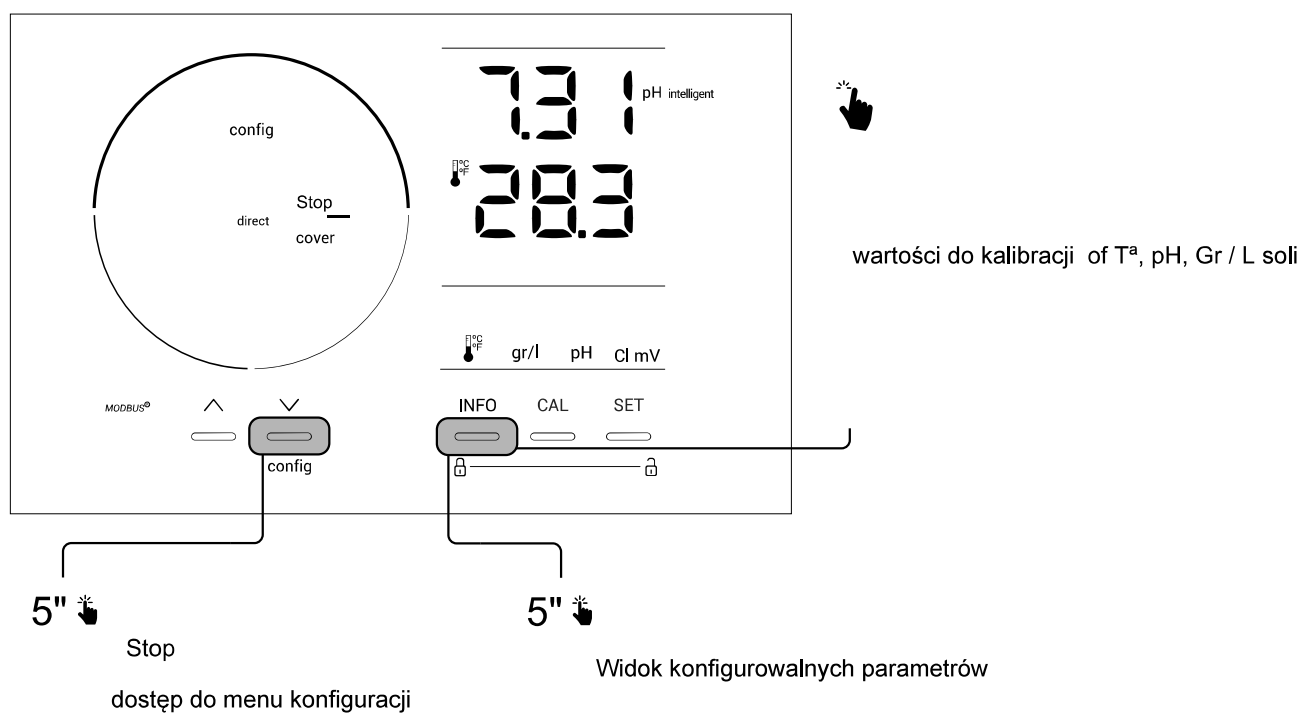

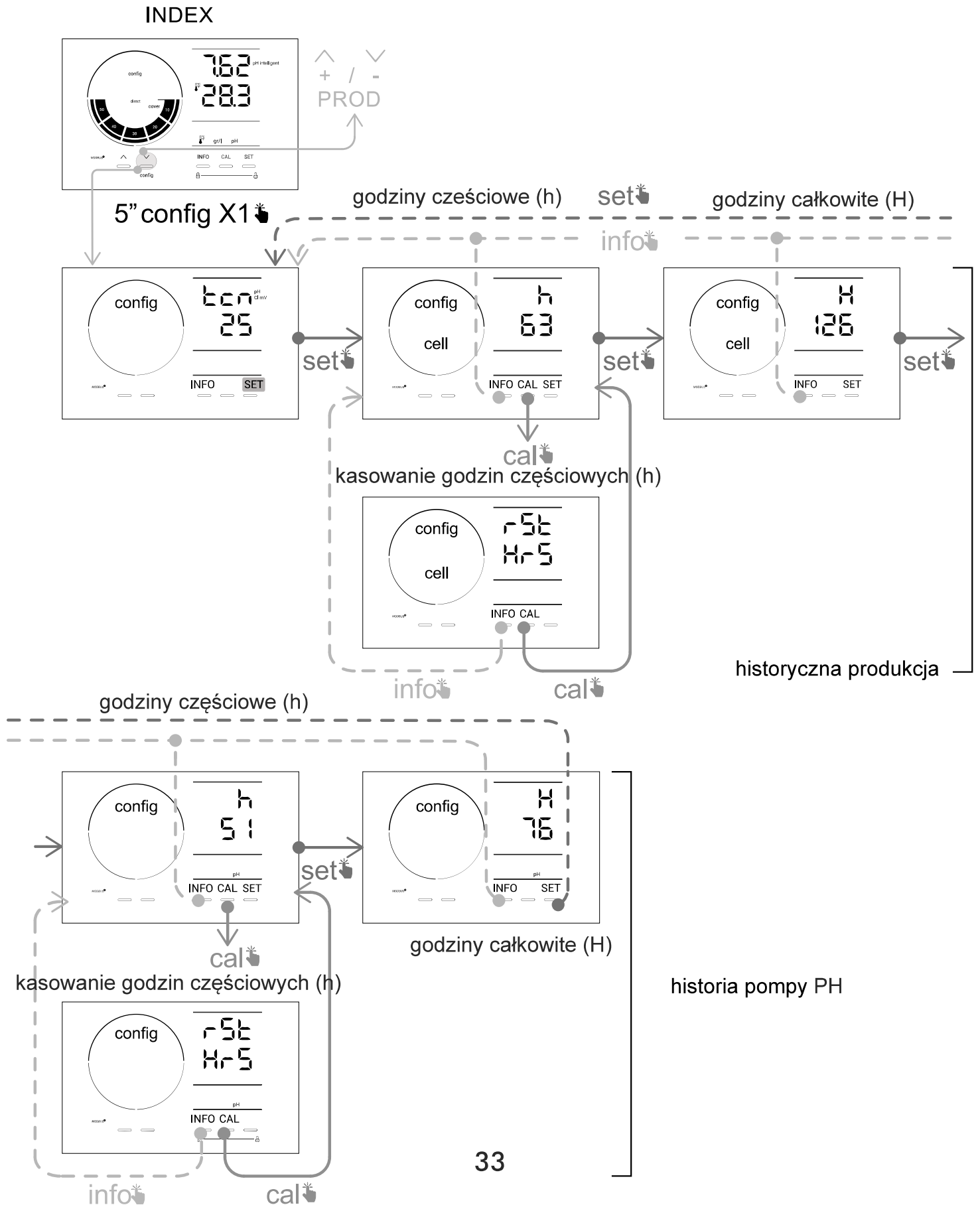

Odwrócenie polaryzacji

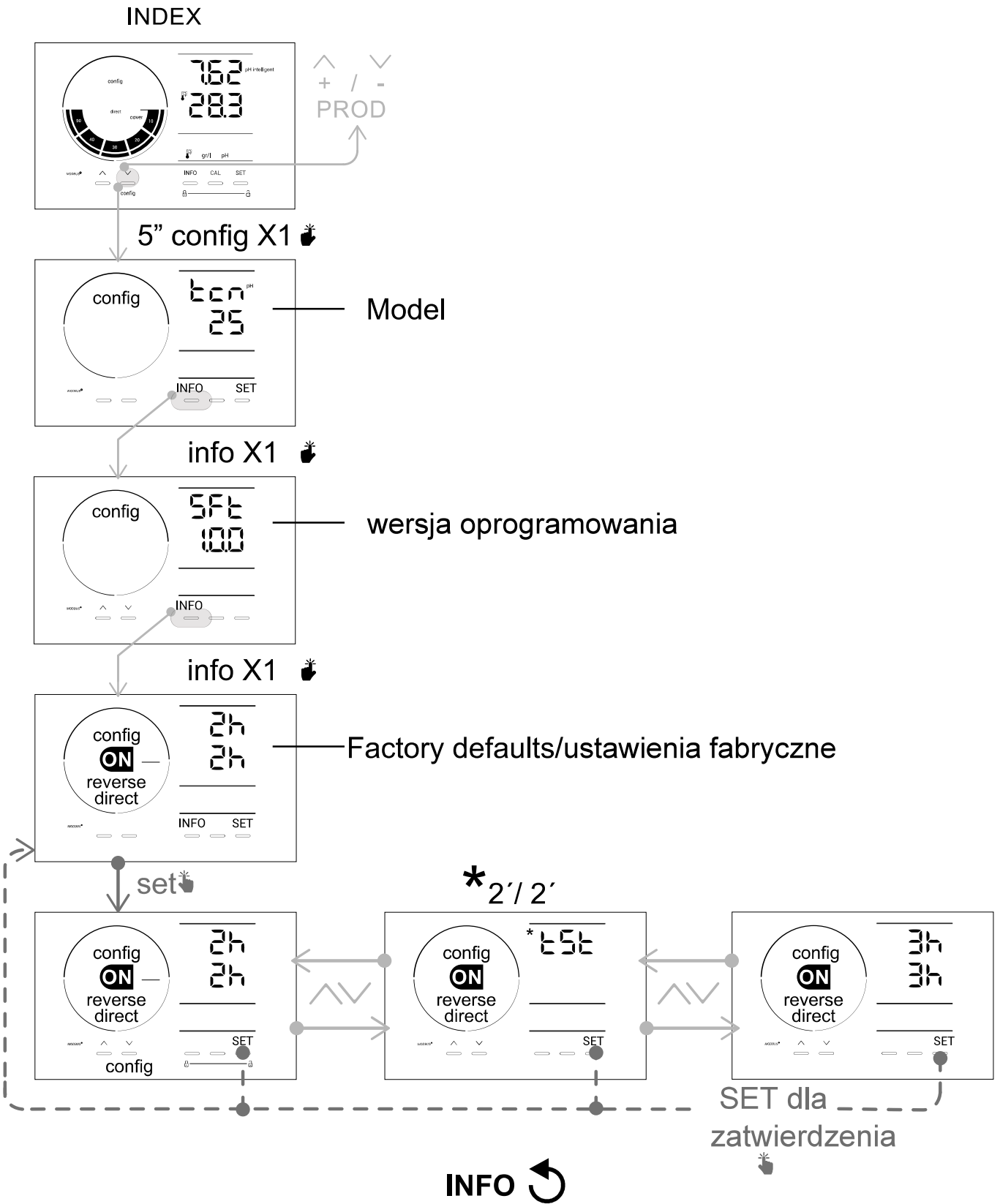

Flow/przepływ

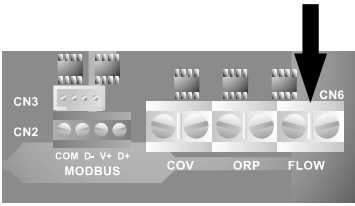

INDEX

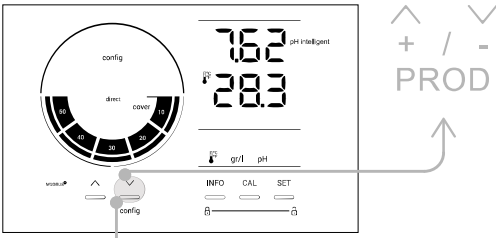

5" config X1

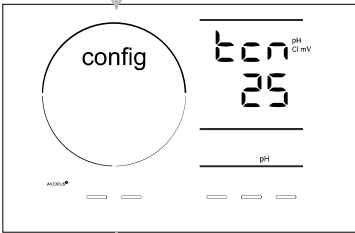

info X3

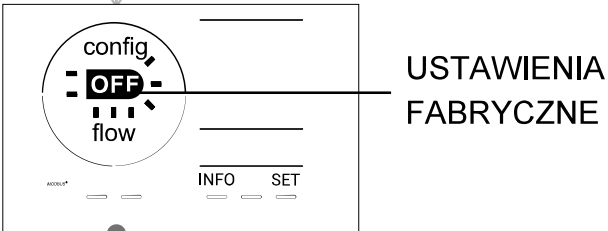

set

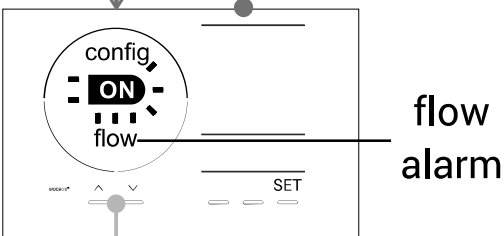

ON/OFF

Komora przepływu

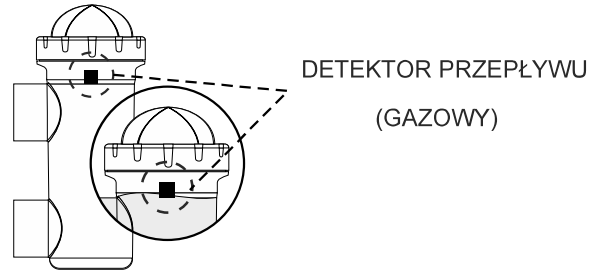

INDEX

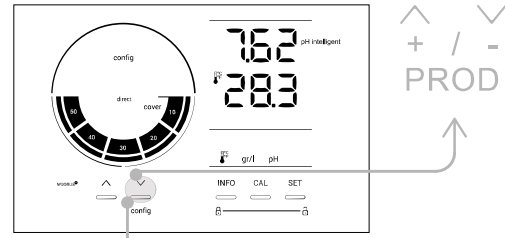

5" config X1

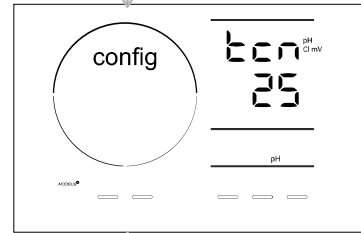

info X4

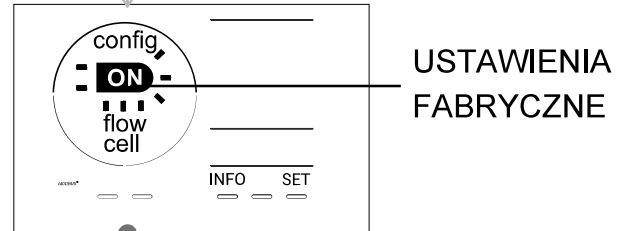

set

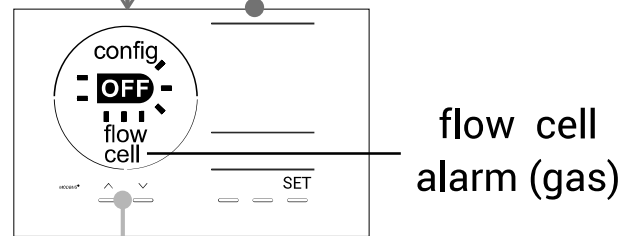

ON/OFF

INFO ↻

Kontrola wyjścia w przypadku zamknięcia przykrycia

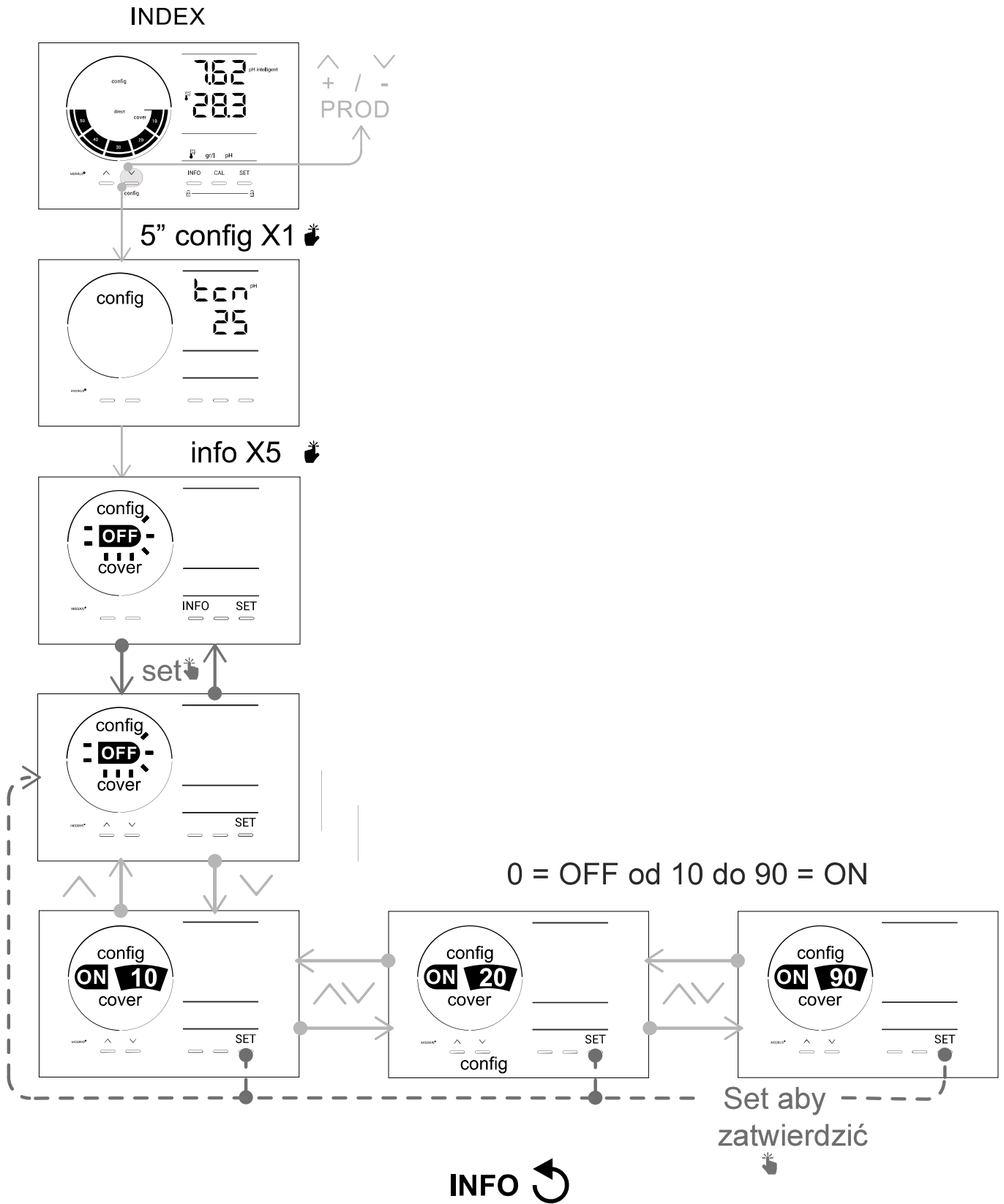

pH Intelligent (tryb inteligentny)

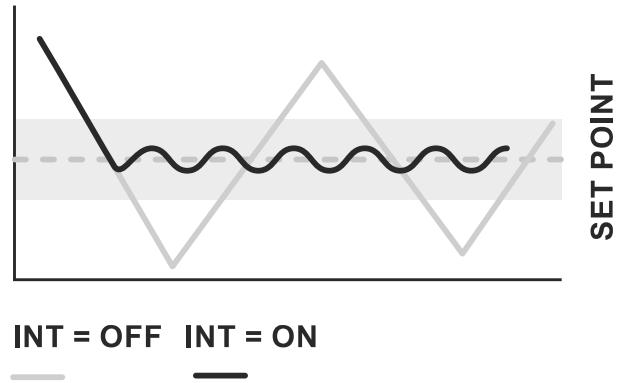
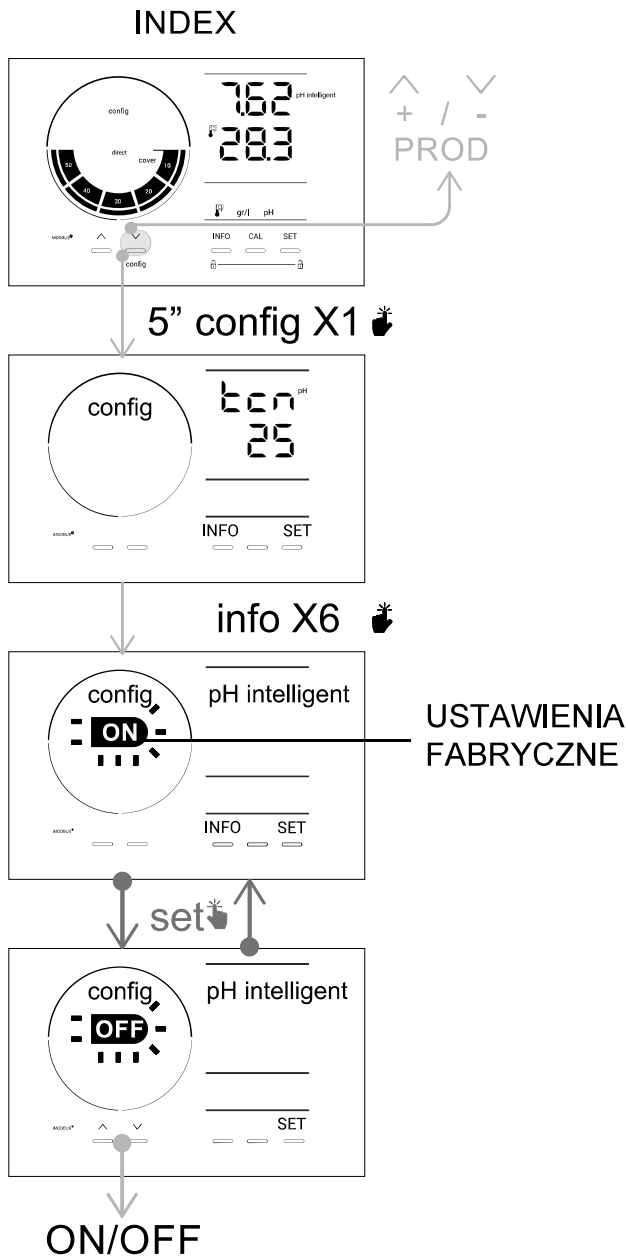

Inteligentne dozowanie umożliwia precyzyjną regulację.

INFO ↻

Pump Stop

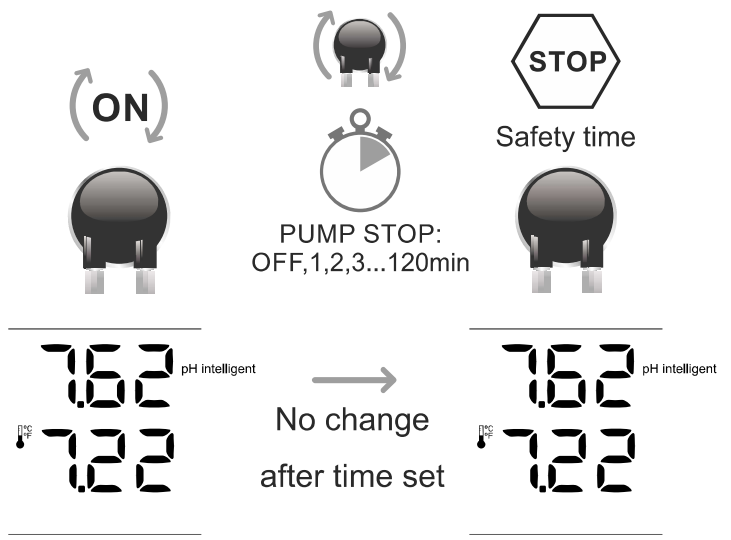
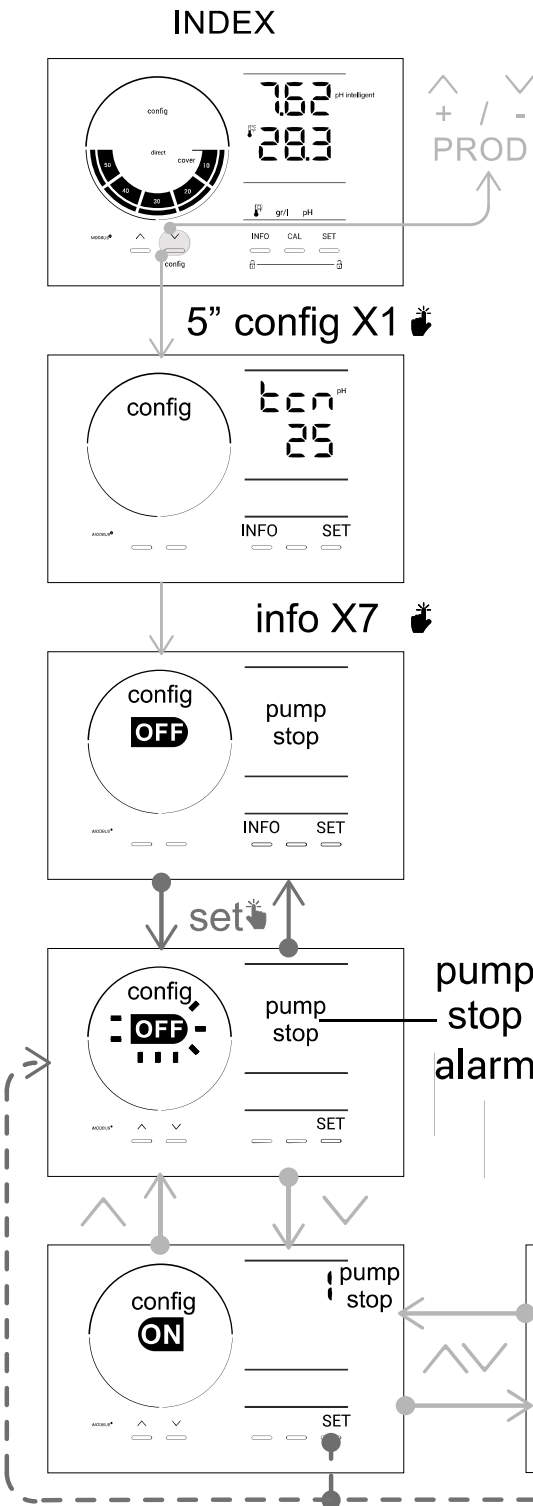

Kasowanie alarmu Pump Stop:

- 1) Odblokuj ekran
- 2) Naciśnij "SET"

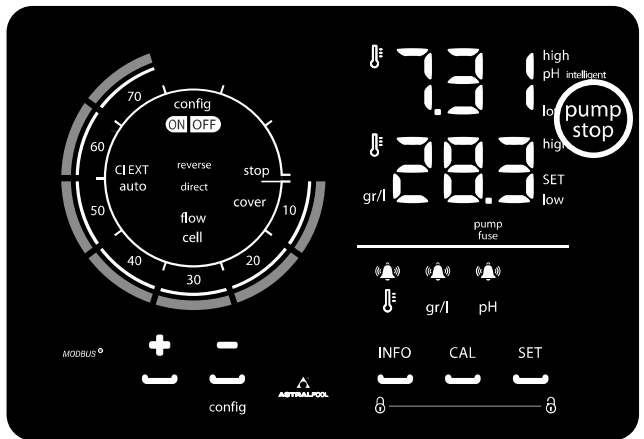

0 = OFF from 1 to 120 = ON

Set aby zatwierdzić

INFO ↻

Urządzenie wyposażono w funkcje bezpieczeństwa (PUMP-STOP FUNCTION) które zabezpieczają wyjście urządzenia przed następującymi sytuacjami:

- uszkodzenie pompy podczas pracy na podciśnieniu (brak produktu w zbiorniku).
- Przedozowanie produktu (uszkodzenie lub zużycie sondy).
- problem z regulacją pH, spowodowany wysokim poziomem zasadowości wody (wysoki poziom węglanów).

Alarm Pump-Stop zostanie aktywowany jeżeli z pomiaru wynika, że poziom SETPOINT nie może zostać osiągnięty, przy dozowaniu produktu przez określony okres czasu (1...120min). Alarm Pump-Stop dezaktywuje wszystkie wyjścia. Ta funkcja musi być dezaktywowana (OFF) w regulatorach podłączonych do systemu elektrolizy.

sterowanie zewnętrzne CI

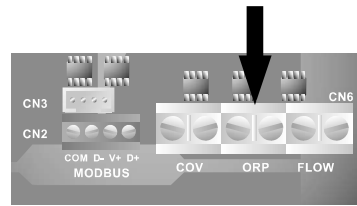
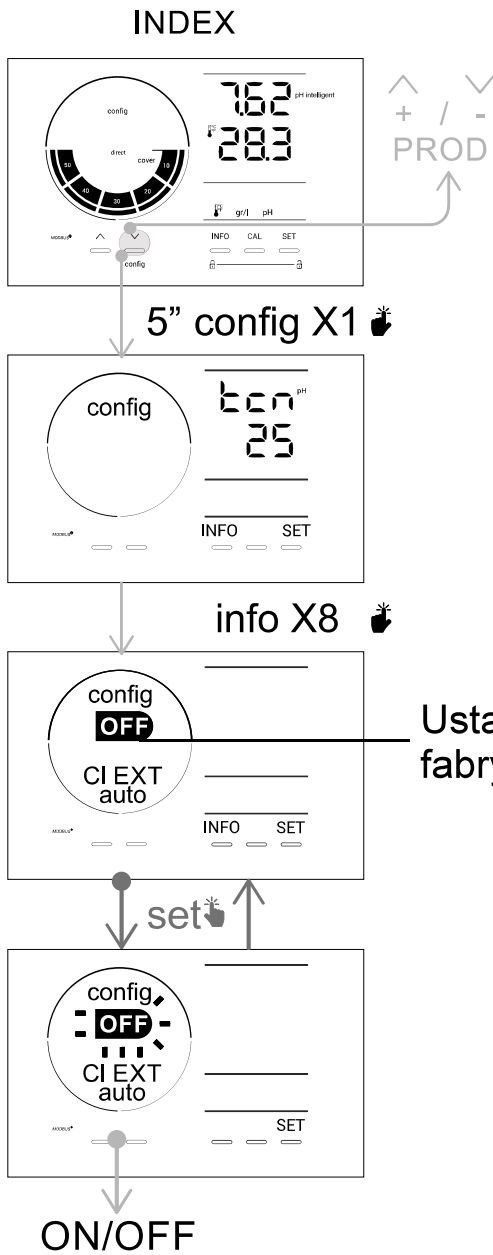

przykład: Stop by CI EXT Control
 1) Ustawienie produkcji: 100%
 2) Produkcja: 0%



INFO ↻

Alarm limitów temperatury

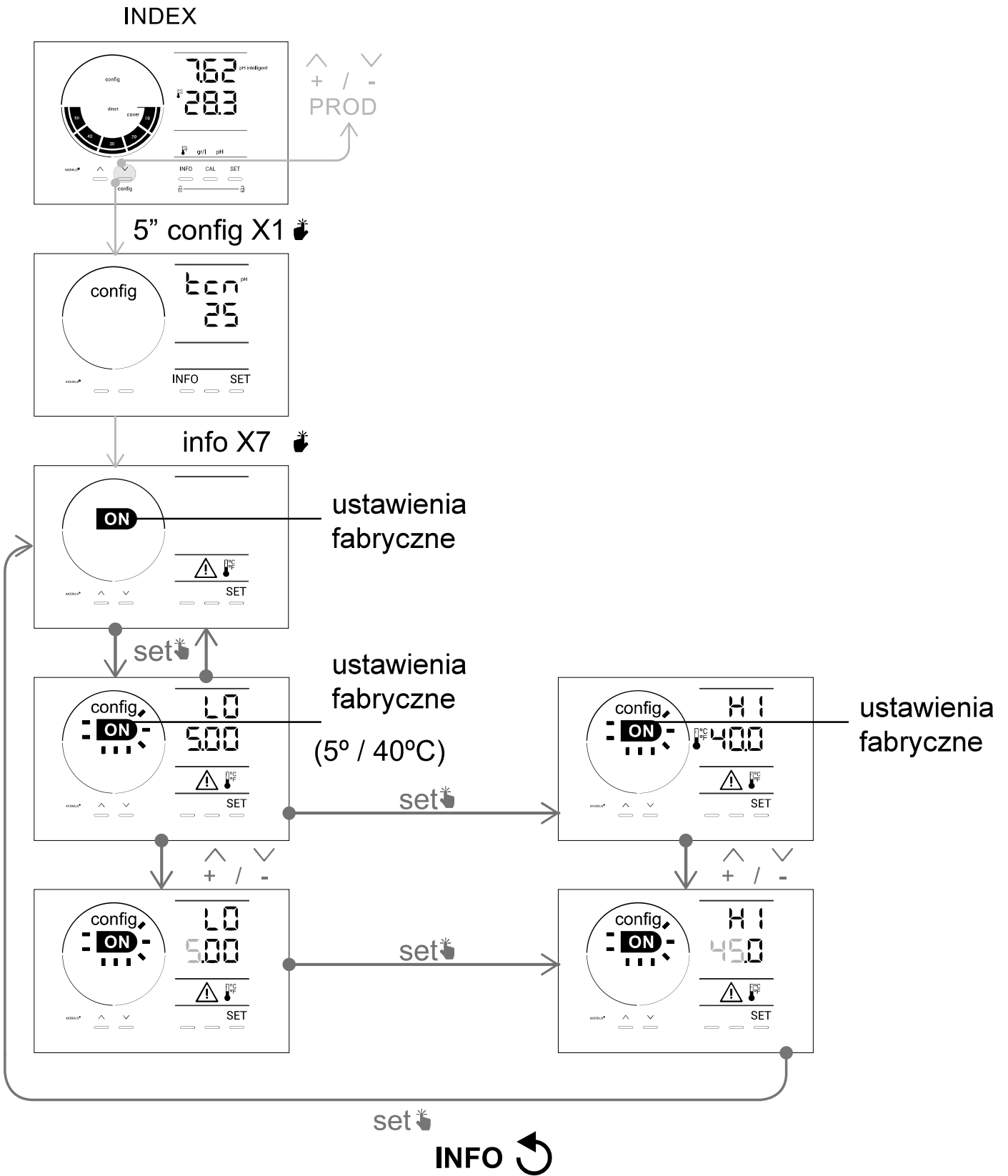

Limity alarmu KONDUKTYWNOŚĆ

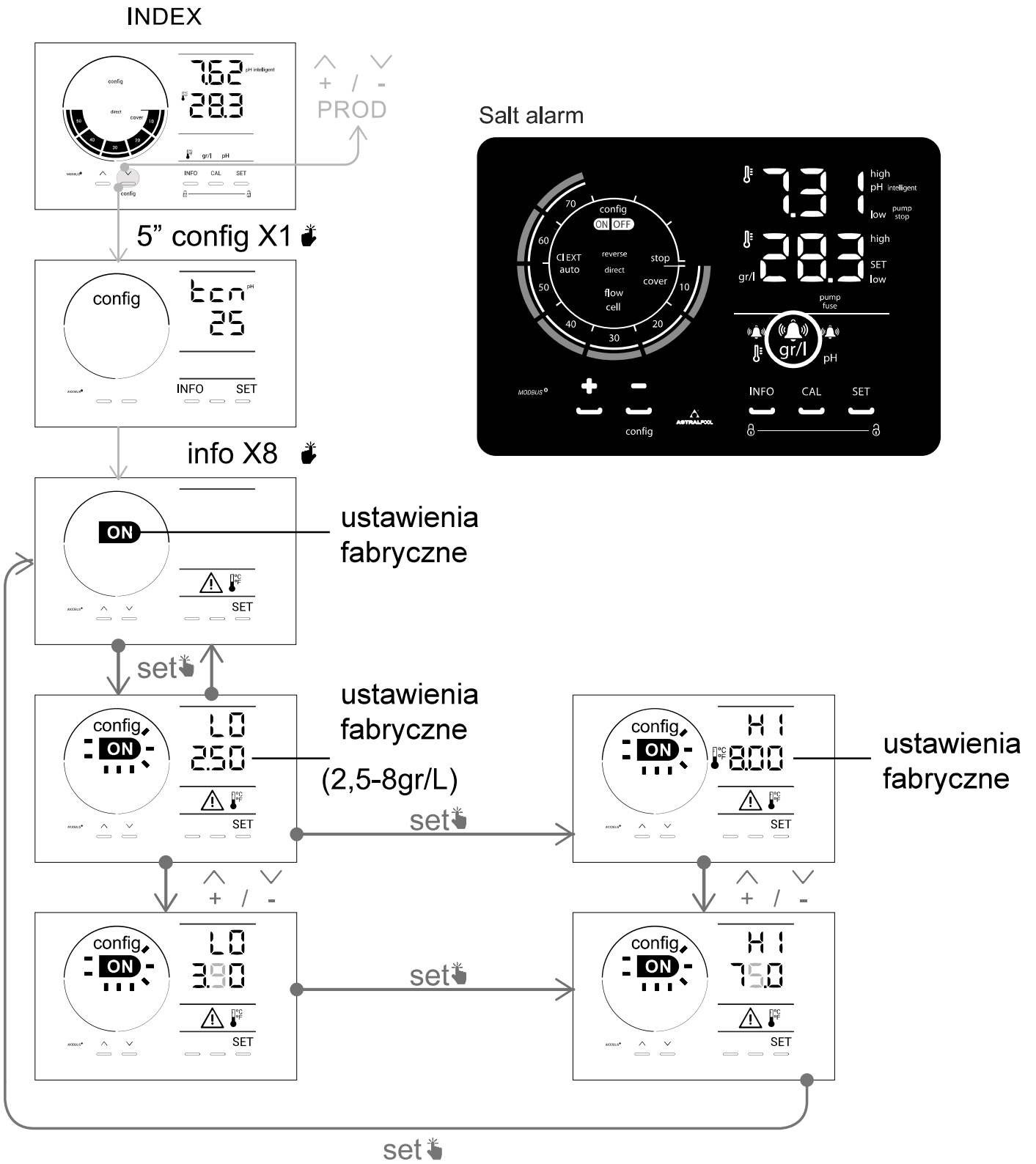

Kalibracja zasolenia

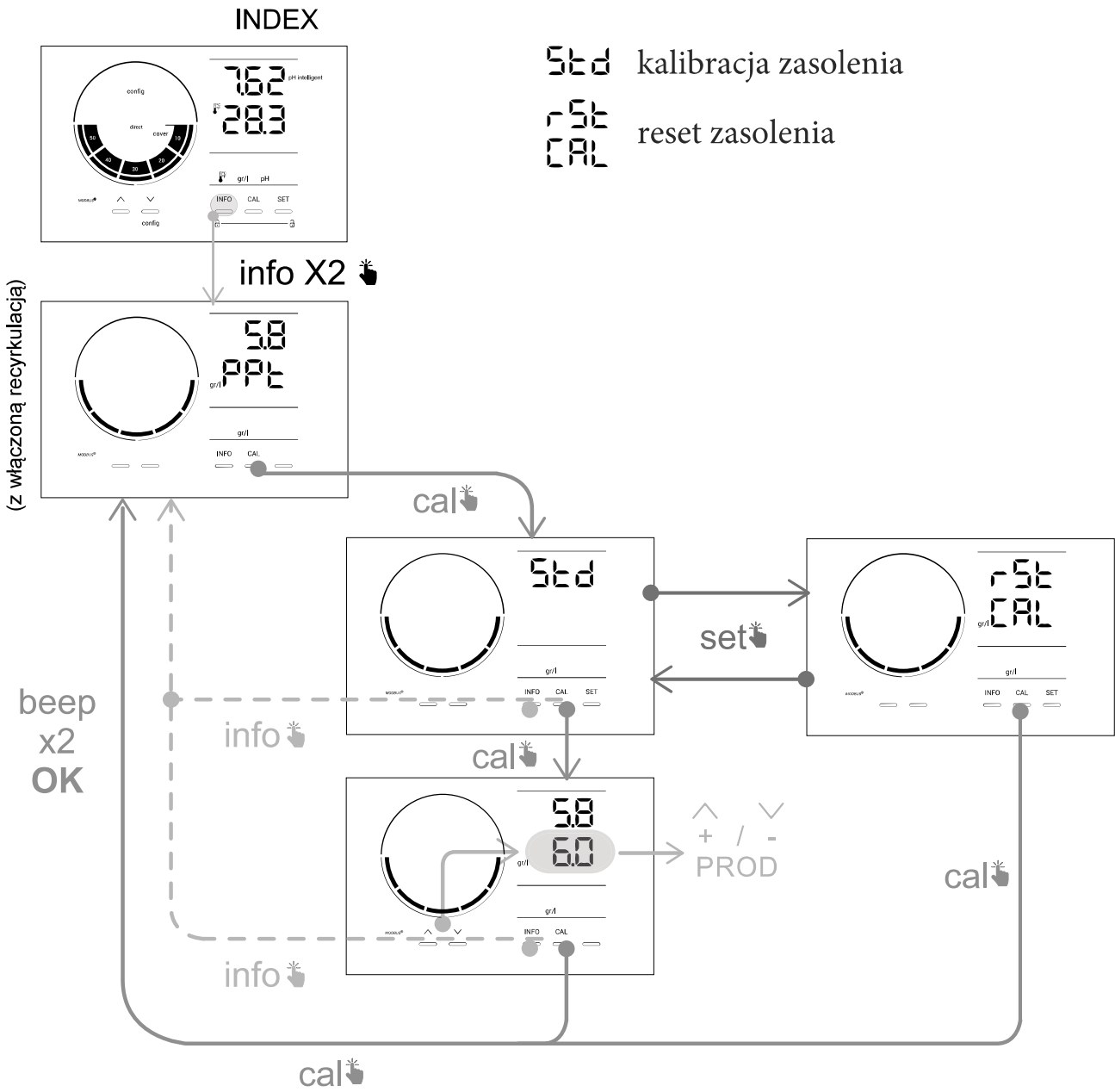

INFO ↻

Ustawienie SET pH i kalibracja

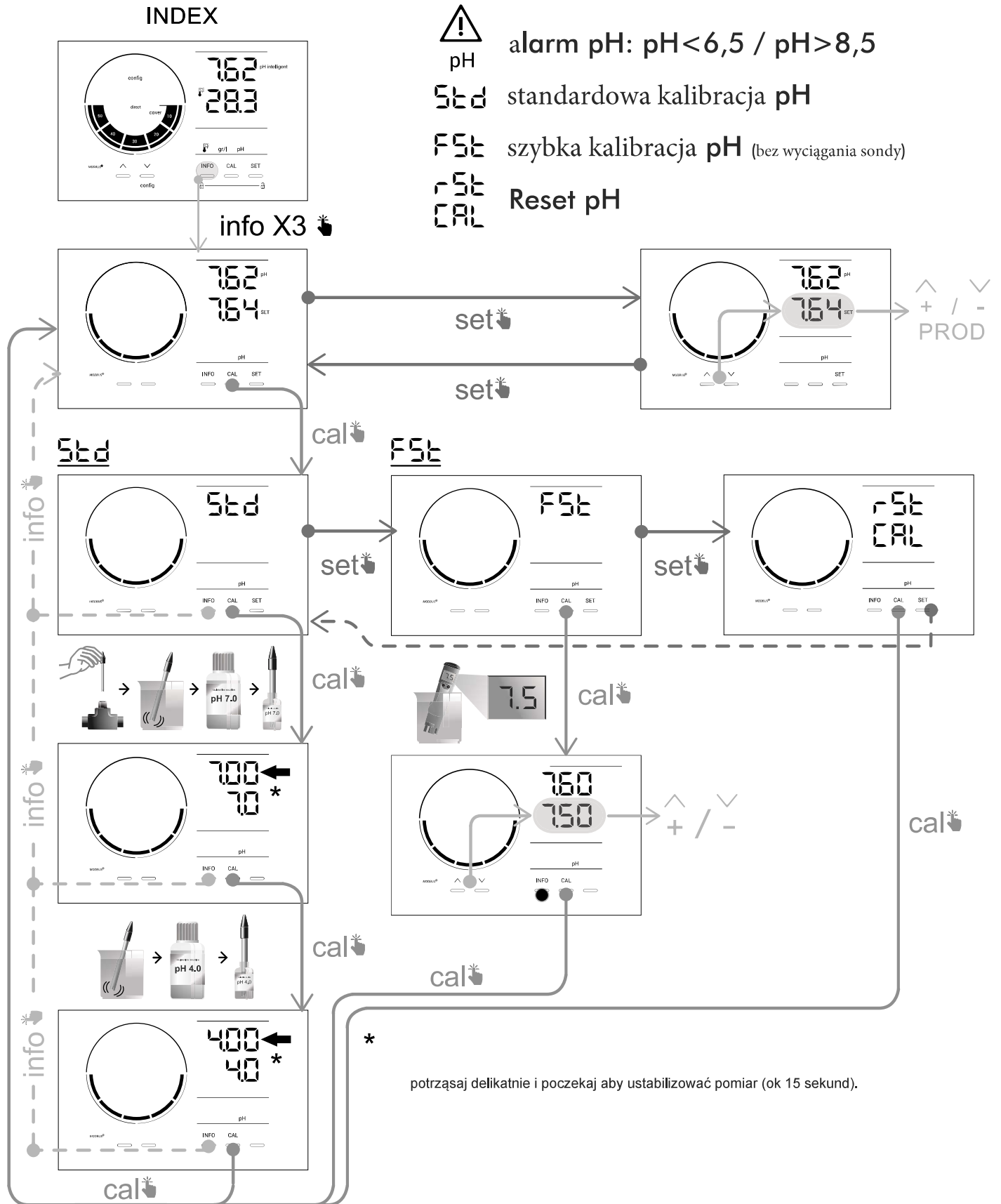

Błędy kalibracji

E1



Po dwóch minutach bezczynności, urządzenie automatycznie opuści menu kalibracji. Na ekranie pojawi się komunikat "E1".

E2



Jeżeli wartość odczytana podczas kalibracji odbiega od oczekiwanej, pojawi się komunikat "E2", dalsza kalibracja nie będzie możliwa.

E3

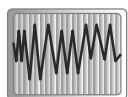

Kiedy pomiar jest niestabilny podczas kalibracji, na ekranie pojawi się kod "E3", dalsza kalibracja nie będzie możliwa.

Standardowe napięcie robocze

230V AC – 50/60 Hz.

kabel: 3 x 1.0 mm², długość. 2 m.

MOD 7 - 0,2 A

MOD 12 - 0,4 A

MOD 21

MOD 30 - 0,8 A

MOD 40 - 0,9 A

Bezpiecznik

MOD 7 - 1 A T (5 x 20 mm)

MOD 12 - 2 A T (5 x 20 mm)

MOD 21 - 2 A T (5 x 20 mm)

MOD 30 - 3,15 A T (5 x 20 mm)

MOD 40 - 4 A T (5 x 20 mm)

Napięcie wyjściowekabel 3 x 2.5 mm², długość 2 m.

MOD 7 - 10,5 VDC/3,5 A

MOD 12 - 10,5 VDC/6,0 A

MOD 21 - 23,0 VDC/3,5 A

MOD 30 - 20,0 VDC/6,0 A

MOD 40 - 24,0 VDC/6,5 A

Produkcja

MOD 7 - 6-7 g/h

MOD 12 - 10 - 12 g/h

MOD 21 - 17 - 21 g/h

MOD 30 - 24 - 30 g/h

MOD 40 - 31 - 40 g/h

Przepływ minimalnyMOD 7 - 1 m³/hMOD 12 - 2 m³/hMOD 21 - 3 m³/hMOD 30 - 5 m³/hMOD 40 - 6 m³/h**Ilość elektrod**

MOD 7 - 3

MOD 12 - 5

MOD 21 - 7

MOD 30 - 11

MOD 40 - 13

Waga netto (z opakowaniem)

MOD 7 - 9 kg

MOD 12 - 11 kg

MOD 21 - 13 kg

MOD 30 - 15 kg

MOD 40 - 17 kg

System kontroli

- mikroprocesor
- przyciski dotykowe i system diod sygnalizacyjnych
- kontrola I/O: 3 wejścia bezpotencjałowe do statusu przykrycia, poziomu ORP / kontroler chloru i zewnętrzny przepływ.
- wyjście komory: kontrola produkcji (10 poziomów)
- zasolenie / temperatura: 3 - 12 g/l. / +15 - 40°C
- wbudowany kontroler (tylko modele MOD-XX-PH).
- nieizolowany MODBUS
- wyjście 220V / 0.5A pH kontroli pompy (tylko modele MOD. XX-PH).

Samoczyszczenie

Automatyczne odwrócenie polaryzacji

Temperatura pracy

od 0°C (32°F) do + 50°C (125°F)

Materiał

- skrzynka sterująca - ABS
- komora elektrolizy /uchwyt na sondy - pochodna metakrylanu transparentna
- sonda pH (model MOD. XX- PH)
obudowa: plastik (niebieski)
zakres 0 -12 pH
elektrolit stały

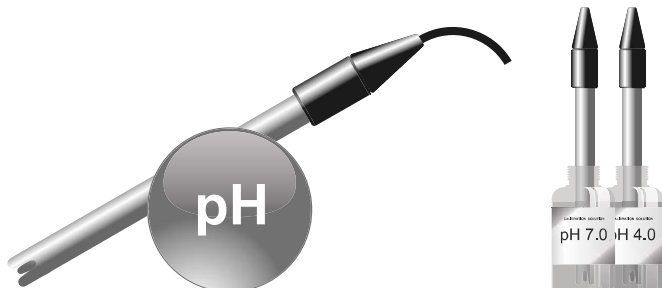

Konservacja czujnika pH

1. Upewnić się, że membrana sondy ZAWSZE pozostaje nawilżona.
2. Jeżeli sonda nie będzie używana przez dłuższy okres czasu, należy zanurzyć jej końcówkę w roztworze pH=4.0.
3. W przypadku kiedy sonda wymaga czyszczenia stosować materiały które nie porysują jej powierzchni.
4. Sonda pH jest elementem zużywającym się, dlatego też należy ją wymieniać o określonych odstępach czasu lub wtedy kiedy jest to konieczne.

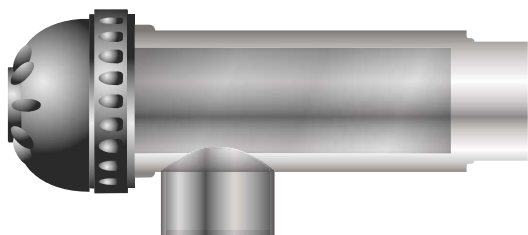

Konserwacja komory elektrolizy

Komora elektrolizy musi być przechowywana w odpowiednich warunkach, aby zapewnić długą żywotność. Urządzenie wyposażono w system automatycznego czyszczenia, który pomaga zapobiegać gromadzeniu się kamienia na powierzchni elektrody. Jeśli urządzenie działa zgodnie z instrukcjami, a zwłaszcza jeśli bilans wody w basenie jest utrzymywany zgodnie z zalecanymi parametrami, ręczne czyszczenie elektrod nie powinno być konieczne. Jeśli jednak woda w basenie nie odbiega od wytycznych, może być konieczne ręczne czyszczenie elektrod zgodnie z procedurą opisaną poniżej:

1. Odłącz zasilanie.
2. Odkręć nakrętkę zamykającą i wyciągnij elektrody.
3. Użyj rozcieńzonego kwasu solnego (część na 10 części wody), i zanurz elektrody w roztworze na maksimum 10 minut.
4. NIGDY NIE DRAP LUB NIE POCIERAJ KOMORY LUB ELEKTROD.

Elektrody składają się z blachy tytanowej pokrytej warstwą tlenków metali szlachetnych. Procesy elektrolizy zachodzące na ich powierzchni powodują stopniowe zużycie. Aby zoptymalizować żywotność elektrody, należy wziąć pod uwagę następujące aspekty:

1. Elektrolizery wyposażono w układ SELF-CLEANING, jednakże długotrwałe działanie w układach gdzie wartość pH wody przewyższa 7.6, w wodach o wysokiej twardości może powodować tworzenie się kamienia na powierzchni elektrod. Osady te będą powodować stopniowe uszkodzenie powłoki skracając żywotność elektrod.
2. Ręczne czyszczenie elektrod (jak opisano powyżej) skraca ich żywotność.
3. Przedłużona praca przy zasoleniu poniżej 3 g/l (3000 ppm) spowoduje przedwczesne uszkodzenie elektrod.
4. Stosowanie środków algobójczych na bazie miedzi powodować będzie tworzenie się osadów miedzi na elektrodach co spowodować będzie ich uszkodzenie.

Elektrody

System ma lampkę sygnalizującą nieprawidłowe działanie elektrod. Zwykle dzieje się to pod koniec okresu użytkowania elektrod, kiedy tracą swoją moc. Jednakże, chociaż jest to system samoczyszczący, ten alarm może również wynikać z obecności nadmiernej zgorzeliny na elektrodach.

W przypadku wymiany elektrod wyjmij czujnik temperatury, aby włożyć go do nowego zamiennika.

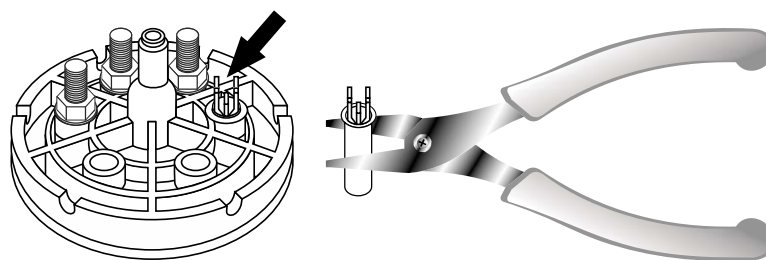

Konserwacja co 2 -12 miesięcy

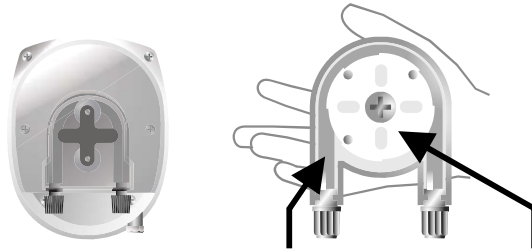

SPRAWDZIĆ WĘŻYK & SILNICZEK

pHminus (ACID): 2-12 miesięcy

NaClO (OXD): 3-6 miesięcy

